

B-1151.713 Einfrässchliessblech

Einfrässchliessblech für Renovationen, Steg 3.7mm, Entfernung 78mm

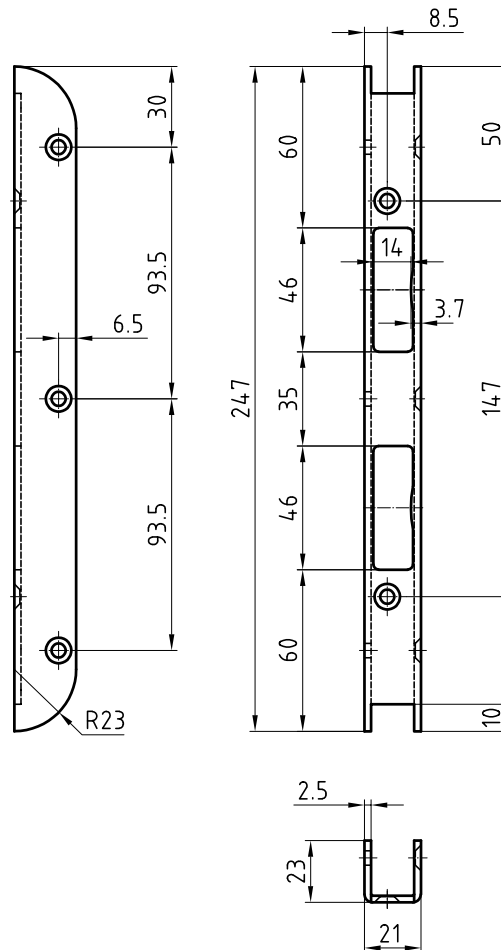

Produktprofil

Einfrässchliessblech für Renovationen, in Stahl verzinkt für die CH Einsteckschlösser der 11-er und 12-er Serie sowie die CH Mehrfachverriegelungen der Glutz Treplane Familie.

Standardausführungen

- Einfrässchliessblech für Renovationen; Steg 3.7mm
- Entfernung 78mm
- Breite 21mm
- Länge 247mm
- DIN L+R
- Stahl verzinkt, blau passiviert: B-1151.713.12

Normen

Geeignet für Prüfungen RC2 nach EN 1627-1630.

Wichtiger Hinweis

Für die Einfräsung kann der Stufenfräser von HWS Tools® Serie 40.100 für Oberfräsen oder Serie 40.150 für CNC-Fräsen verwendet werden.

Als Fräslehre wird die MUCK®-Schliessblech-Fräslehre SBFL32 empfohlen.