

## B-1150.702 Einfrässchliessblech 21mm

Einfrässchliessblech als Hauptschliessblech

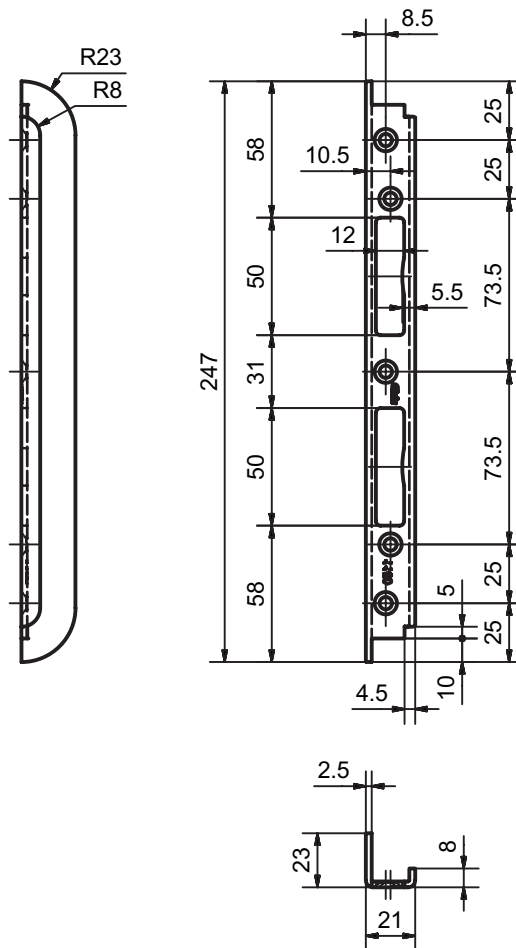

### Produktprofil

Einfrässchliessblech als Hauptschliessblech für Falle/Riegel in Edelstahl. Für Einsteckschlösser und Mehrfachverriegelungen mit Entfernung 78 mm. Das Schliessblech ist für gefälzte Türdesigns vorgesehen.

### Standardausführungen

- X-Mass: 5.5 mm
- Entfernung: 78 mm
- Breite: 21 mm
- Länge: 247 mm
- Tiefe: 23 mm
- DIN L und R
- Edelstahl matt: B-1150.702.20; zugelassen für Türelemente RC2 (EN 1627-1630)

### Optionen

Stahl verzinkt, blau passiviert: B-1150.702.12; zugelassen für Türelemente RC1/RC1N (EN 1627-1630)

### Wichtiger Hinweis

Für die Einfräsung kann der Stufenfräser von HWS Tools® verwendet werden:

- Serie 40.100 für Oberfräsen
- Serie 40.150 für CNC-Fräsen

Als Fräslehre wird die MUCK®-Schliessblech-Fräslehre SBFL32 empfohlen.